

SMB CP100

Vysoký výkon pro grafický průmysl



- Optimální dostupnost
- Robustní konstrukce pro dlouhou životnost
- Oboustranný vstup balíku
- Integrovaný bezpečnostní koncept

VYBAVENÍ

- Odsávání
- Vyhazovač balíků (urychlovač balíků a zajištění zpětného nárazu)
- Vyhazování pásy
- Automatické zavedení pásy
- Snímání konce pásy s automatickým vyhazováním zbytku pásy
- Nůž na odřezávání pásy
- Příkazová tlačítka, navíc proti obslužné jednotce (Start/Stop/NotAus)
- Taktování vstupu a výstupu
- Zjištění vázací pásy v pohonu
- Rychlost dopravníku plynule nastavitelná
- Směr dopravníků přestavitelný
- Pojízdný stroj
- Signální žárovka pro „Provoz“ a „Chybu“
- Dorazy balíků, po zapáskování se otevřou – s rychlým přestavením
- Lis balíků
- Posuvné dveře
- Ochranný kryt na straně vstupu a výstupu (vysoce výkvný)
- Boční vedení pásy, nastavitelné
- Boční lisování s vodícími lištami
- Pohon agregátu ovládaný servem
- Zařízení pro rychlou výměnu cívky
- Výška stolu plynule nastavitelná
- Deska stolu, odklopná
- Dotykový obslužný panel
- Kontrola toku balíků
- Rám nenáročný na údržbu a málo podléhající opotřebení
- VOLITELNÉ: adaptér zásobníku pro napojení na běžný křížový obralec

SMB CP100

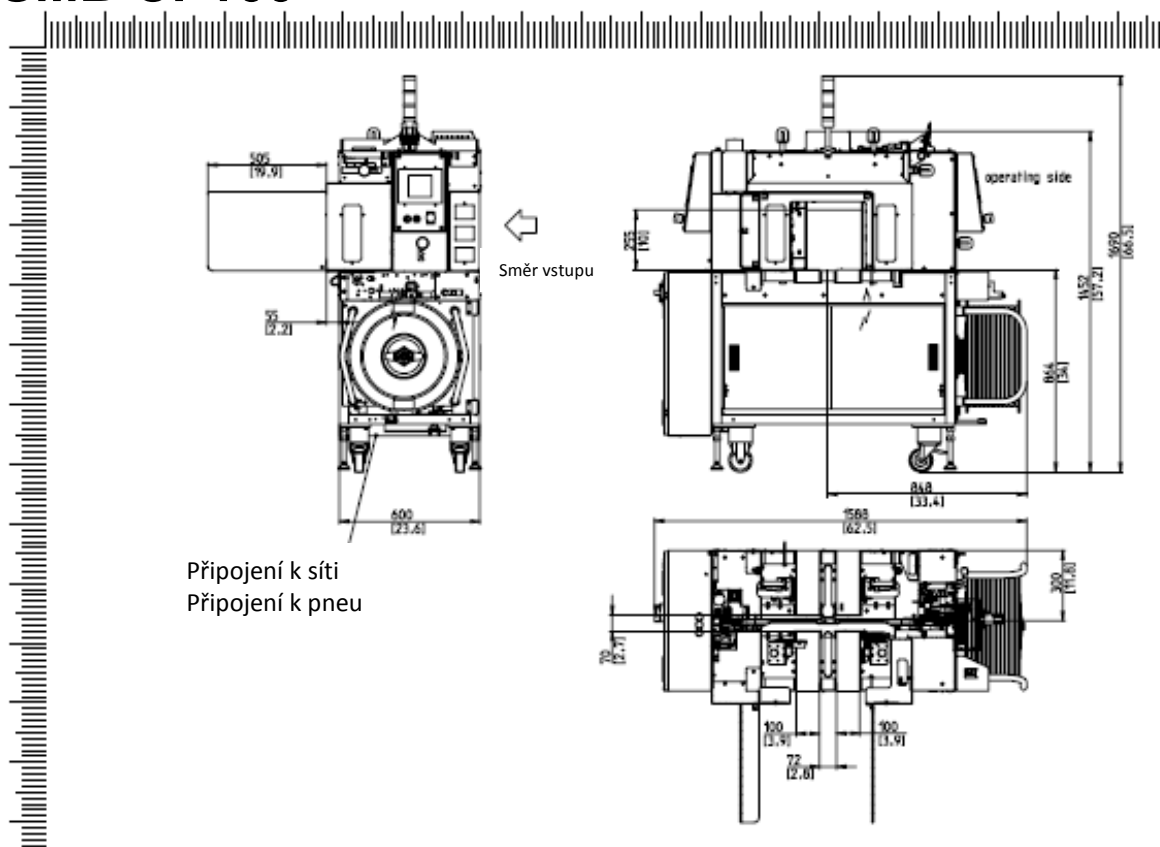

TECHNICKÁ DATA

VÝKON:

Jednoduché zapáskování, balík/minuta: 50
 při rychlosti transportních pásů v m/s 0,9
 uvedeno pro velikost balíku DxŠ v mm 230x190

BALENÝ PŘEDMĚT:

Šířka v mm: 127-279
 Délka v mm: 178-330
 Výška v mm: 7-250
 Váha v kg: max.25

RYCHLOST PŘEPRAVY:

Na vstupu, cca v m/s: 0,4-1,25
 Na výstupu, cca v m/s: 0,45-1,3

NAPNUTÍ PÁSKY:

Ruční nastavení v 5-ti stupních
 Zpětný tah v mm: max.88

TLAK LISU:

Max. v N 900
 při 6 bar

VÁZACÍ PÁSKA:

Polypropylen DIN EN 13 394
 Šířka v mm: 5
 Tloušťka v mm: 0,4-0,45

ZPŮSOB UZAVŘENÍ:

Svařeno teplem, pevnost svaru cca. 80 %
 pevnosti pásky

CÍVKA PÁSKY:

Průměr dutinky v mm: 228/200
 Vnější průměr v mm: 420
 Šířka v mm: 190 (160,180,200,228)

ELEKTRO:

208-500 V; 3 AC; 50/60 Hz

SPOTŘEBA PROUDU:

Celkový výkon v KW cca.: 1,8

PNEUMATIKA:

Provozní tlak v bar: 6

VÁHA:

Celková váha v kg: 500

PODMÍNKY POUŽITÍ:

Teplota okolí v °C (°F): +10(50) - +40(104)

Cyklopack, spol. s r.o.