

SMB N5E

Automatický páskovací stroj pro universální nasazení



- Vysoký výkon
- Nejvyšší použitelnost
- Velmi dobrá dostupnost
- Nenáročný na údržbu

VYBAVENÍ

- Odsávání
- Vyhazování pásy
- Automatické zavedení pásy
- Snímání konce pásy s automatickým vyhazováním zbytku pásy
- Nůž na odřezávání pásy
- Automatické napínání pásy, plynulé
- Příkazová tlačítka, dodatečně proti obslužné jednotce (Start/Stop/NotAus)
- Taktování vstupu a výstupu s kompletním konektorem
- Zjištění vázací pásy v pohonu
- Rychlost dopravníku plynule nastavitelná
- Signální žárovka pro „Provoz“ a „Chybu“
- Dorazy balíků, po zapáskování se otevřou – s rychlým přestavením
- Lis balíků, oboustranně v úrovni páskování
- Ochrana z plexiskla 2-dveřová s bezpečnostní funkcí
- Posuvné dveře
- Pohon agregátu ovládaný servem
- SPS ovládání
- Brzda cívky, elektrická
- Zařízení pro rychlou výměnu cívky
- Výška stolu plynule nastavitelná
- Deska stolu, odklopná
- Dotykový obslužný panel
- Kontrola toku balíků
- Rám nenáročný na údržbu a málo podléhající opotřebení

SMB N5E

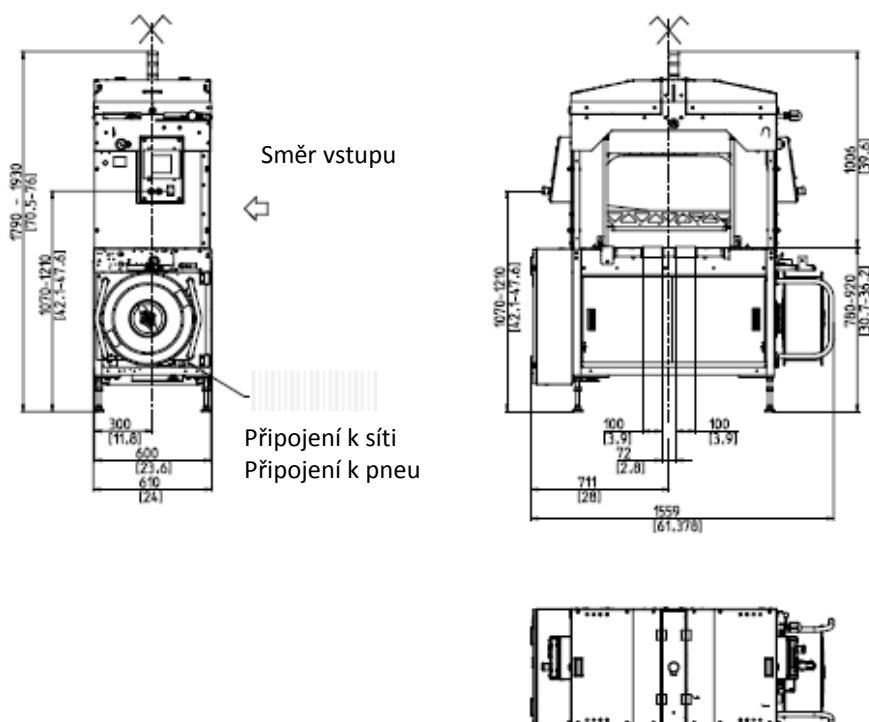

TECHNICKÁ DATA

VÝKON:

Jednoduché zapáskování, balík/minuta až: 40
Paralelní zapáskování, balík/minuta 20
při rychlosti transportních pásů v m/s 0,8
uvedeno pro velikost balíku DxŠ v mm 300x210

BALENÝ PŘEDMĚT:

Šířka v mm: 110-560
Délka v mm: min.140
Výška v mm: 10-420
Váha v kg: max.25

RYCHLOST PŘEPRAVY:

Na vstupu, cca v m/s: 0,3-0,95
Na výstupu, cca v m/s: 0,4-1,05

NAPNUTÍ PÁSKY:

Dotaz na výšku balíku s plynulým automatickým nastavením napnutí pásky

Síla zpětného tahu v N: max.220
Zpětný tah v mm: max.130

TLAK LISU:

Max. v N 500
při 6 bar

VÁZACÍ PÁSKA:

Polypropylen DIN EN 13 394

Šíře v mm: 5
Volitelné: max. šířka pásky v mm 9
Tloušťka v mm: 0,4-0,45

ZPŮSOB UZAVŘENÍ:

Svařeno teplem, pevnost svaru cca. 80 %
pevnosti pásky

CÍVKA PÁSKY:

Průměr dutinky v mm: 200
Vnější průměr v mm: 420
Šířka v mm: 190 (160,180,200)

ELEKTRO:

208-500 V; 3 AC; 50/60 Hz

SPOTŘEBA PROUDU:

Celkový výkon v KW cca.: 1,5

PNEUMATIKA:

Provozní tlak v bar: 6

VÁHA:

Celková váha v kg: 500

PODMÍNKY POUŽITÍ:

Teplota okolí v °C (°F): +10(50) - +40(104)

Cyklopack, spol. s r.o.

Vendryně 1012 ▪ 739 94 Vendryně ▪ Česká Republika
Telefon +420 558 340 230 ▪ Telefax +420 558 350 713 ▪ E-Mail info@cyklopack.cz ▪ www.cyklopack.cz