

Bezrámový in-line páskovací stroj



- Nejlepší dostupnost
- Nenáročný na údržbu
- Optimální vedení pásy v úrovni páskování

VYBAVENÍ

- Odsávání
- Vyhazování pásy
- Automatické zavedení pásy
- Snímání konce pásy s automatickým vyhazováním zbytku pásy
- Nůž na odřezávání pásy
- Automatické napínání pásy, plynulé
- Odvíječ pásy uvnitř
- Příkazová tlačítka, dodatečně proti obslužné jednotce (Start/Stop/NotAus)
- Taktování vstupu a výstupu s kompletním konektorem
- Páskování jednotlivých kusů
- Zjištění vázací pásy v pohonu
- Rychlost dopravníku plynule nastavitelná
- Osvětlení vnitřního rámu
- Signální žárovka pro „Provoz“ a „Chybu“
- Lis balíků, oboustranně v úrovni páskování
- SPS ovládání
- Brzda cívky, elektrická
- Zařízení pro rychlou výměnu cívky
- Rozstup pásů, úzký 72 mm
- Výška stolu plynule nastavitelná
- Deska stolu, odklopná na obslužné straně
- Kontrola toku balíků
- Rám nenáročný na údržbu a málo podléhající opotřebení

SMB Ai1

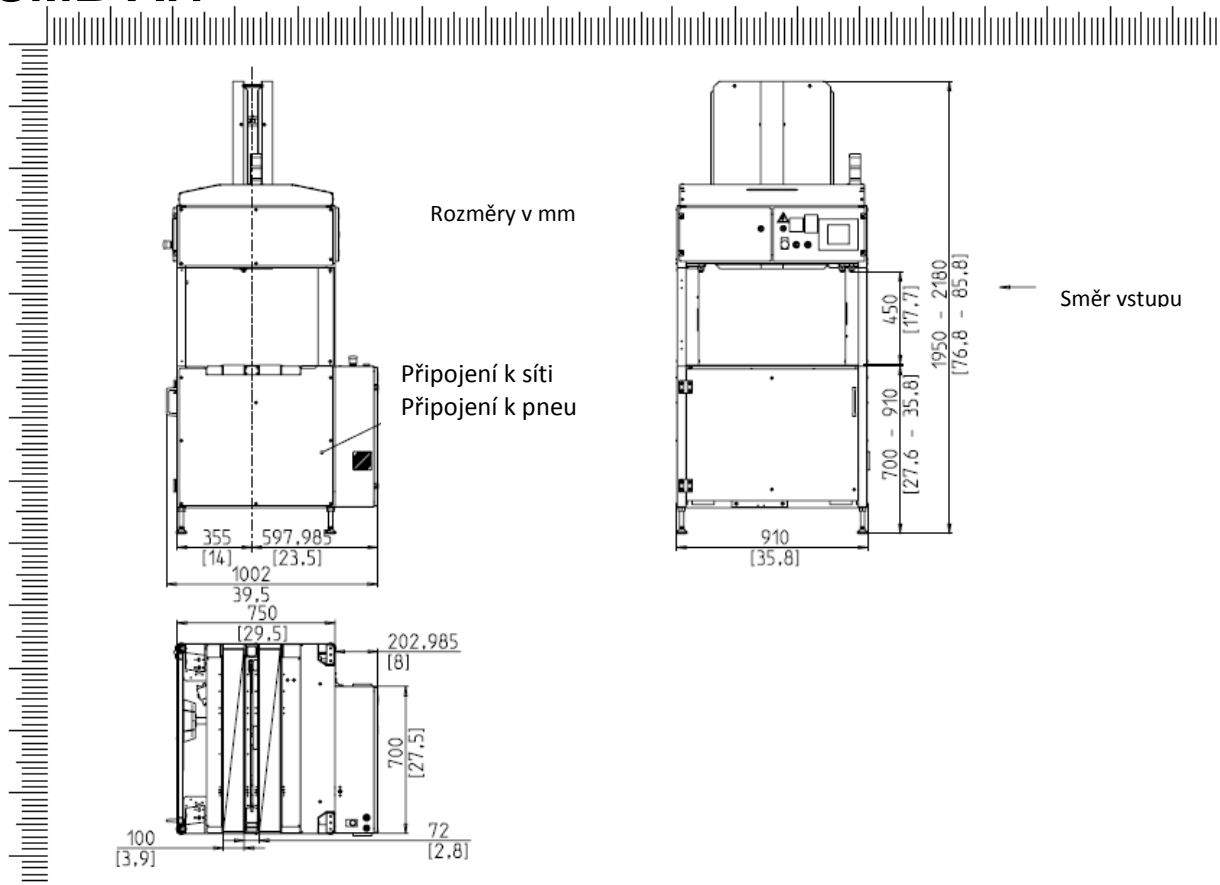

TECHNICKÁ DATA

VÝKON:

Jednoduché zapáskování, balík/minuta: 30
 při rychlosti transportních pásů v m/s 0,8
 uvedeno pro velikost balíku DxŠ v mm 300x210

BALENÝ PŘEDMĚT:

Šířka v mm: 200-420
 Délka v mm: 170-470
 Volitelné: min. délka v mm: 120
 Výška v mm: 3-350
 Volitelné: max. výška v mm: 430
 Váha v kg: max.25

RYCHLOST PŘEPRAVY:

m/s: 0,4-1,05

NAPNUTÍ PÁSKY:

Plynule nastavitelné
 Dotaz na výšku balíku s plynulým automatickým
 nastavením napnutí pásky

Síla zpětného tahu v N: max.250
 Zpětný tah v mm: max.130

TLAK LISU:

Max. v N 500
 při 6 bar

VÁZACÍ PÁSKA:

Polypropylen DIN EN 13 394
 Šířka v mm: 4,8-5,2
 Tloušťka v mm: 0,4-0,45

ZPŮSOB UZAVŘENÍ:

Svařeno teplem, pevnost svaru cca. 80 %
 pevnosti pásky

CÍVKA PÁSKY:

Průměr dutinky v mm: 200
 Vnější průměr v mm: 420
 Šířka v mm: 190 (160,180,200)

ELEKTRO:

400 V; 3 AC/N; 50 Hz
 Speciální napětí na dotaz
 TN a TT síť

SPOTŘEBA PROUDU:

Celkový výkon v KW cca.: 1,5

PNEUMATIKA:

Provozní tlak v bar: 6
 Spotřeba vzduchu v l/min: 350

VÁHA:

Celková váha v kg: 600

PODMÍNKY POUŽITÍ:

Teplota okolí v °C (°F): +10(50) - +40(104)

Cyklopack, spol. s r.o.

Vendryně 1012 ▪ 739 94 Vendryně ▪ Česká Republika
 Telefon +420 558 340 230 ▪ Telefax +420 558 350 713 ▪ E-Mail info@cyklopack.cz ▪ www.cyklopack.cz